



多槽浸没清洗设备 适用水基清洗剂

- 全自动浸没清洗设备，带旋转/旋摆篮架。
- 带有可升降篮架的传送系统，可使用不同的程序同时处理多个篮。
- 通过改装额外的篮筐支架，可实现灵活且经济高效的扩展。
- 可使用发泡清洗剂或腐蚀性介质。
- 宽广的设备客制化配置。



多腔浸没清洗设备，带多个清洗篮架

应用领域

高产能、对清洗和漂洗质量的高要求、以及对复杂零件的清洗是多腔浸没清洗设备的应用领域。这些设施还为不同的化学清洁剂、发泡清洁剂或塑料罐中的腐蚀性介质提供最佳解决方案。

*experienced
competent
environment-conscious*



设备技术

全自动多槽浸没清洗设备，经验证的传送系统，可升降的篮架，可经济高效的加装篮架，从而灵活地提高产能。另外，加装的篮架可以延长各个工位的加工时间，同时保持相同的生产能力，从而满足更高清洁度的要求。

多槽浸没清洗设备还为零件运动、清洁剂选择和配件提供最大程度的灵活性。同时旋转/旋摆和提升运动，可以很容易地集成到该设备中。

零件的清洁是在固定在底座支架内的篮子中进行的。传送系统负责从一个槽到另一个槽的运输。清洗最好在超声波或压力介质循环支持的浸没过程中进行，但喷淋清洗槽也是可行的。干燥可通过零件本身温度、热空气和/或真空来实现。

根据槽液管控需要，使用过滤器分离颗粒、用油分离器保护槽液、用蒸发器或完整的除盐水再循环设施维护漂洗槽。



车间内全封闭的清洗设备



特殊设备，可用篮筐尺寸 1400 x 1100 x 1500 mm

设备客制化

- 任意数量的清洗和漂洗站
- 特殊尺寸可根据客户要求
- 自动装卸装置
- 超声波、射流或压力介质循环装置
- 油分离器、蒸发器或完整的除盐水再循环设施，以延长槽液使用寿命

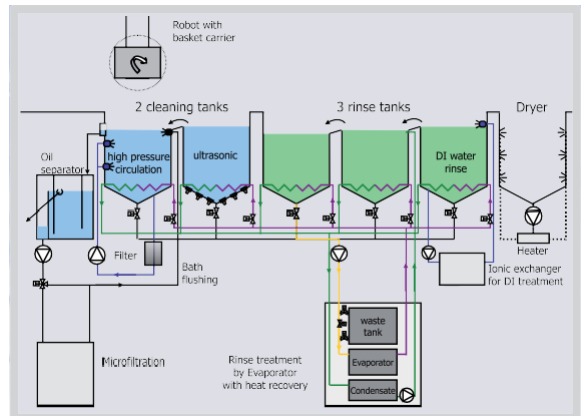

多槽浸没清洗机的工艺顺序示意图

我们的供货范围

清洗和脱脂设备，介质包括水基、卤化溶剂和非卤化溶剂。



我们在Enz Valley的工厂